

DIN 6319

Norma

Podkładki kuliste stożkowe

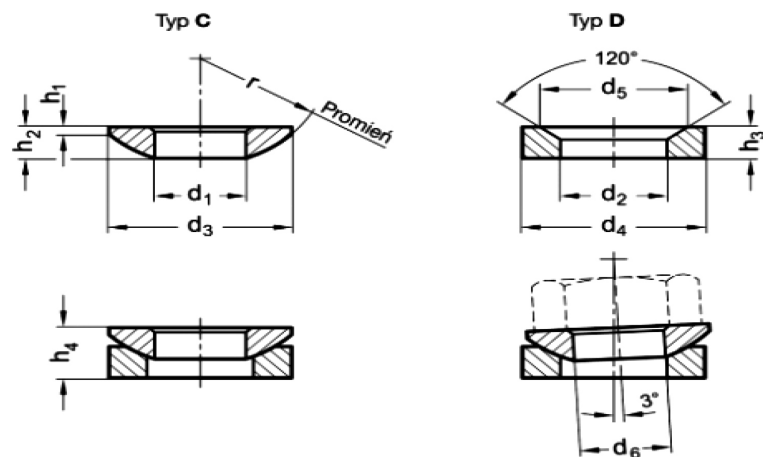

MATERIAŁY:

- Stal
- Stal nierdzewna A2, A4

POKRYCIA:

- Bez pokrycia
- Ocynk galwaniczny
- Inne na zapytanie

d_1 H13	d_2 H13	d_3	d_4	d_5	d_6	h_1	h_2	h_3	h_4	r
6,4	-	12	-	-	M 6	0,7	2,3	-	4,2	9
8,4	-	17	-	-	M 8	0,6	3,2	-	5,6	12
10,5	-	21	-	-	M 10	0,8	4	-	6,5	15
13	-	24	-	-	M 12	1,1	4,6	-	8	17
15	-	28	-	-	M 14	1,2	5	-	8,5	22
17	-	30	-	-	M 16	1,3	5,3	-	9,6	22
21	-	36	-	-	M 20	2	6,3	-	11,7	27
25	-	44	-	-	M 24	2,4	8,2	-	15,2	32
31	-	56	-	-	M 30	3,6	11,2	-	19,2	41
37	-	68	-	-	M 36	4,6	14	-	23,5	50
43	-	78	-	-	M 42	6,5	17	-	29	58
50	-	92	-	-	M 48	8	21	-	35,5	67

* Wymiary w tabeli to wymiary standardowe

** Inne na zapytanie