

# DIN 6917

Norma

## Podkładki HV klinowe do konstrukcji

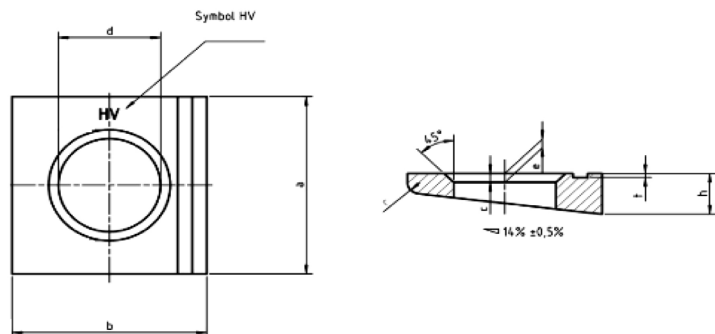

### MATERIAŁY:

- Stal

### POKRYCIA:

- Bez pokrycia  
- Ocynk ogniowy

wymiar	dla gwintu	d	a	b	c	e	h	r	t	z
		min.= nominal	Nominal	Nominal	min.= nominal		Nominal	approx.	approx.	
<b>13</b>	M 12	13	26	30	1,6	4,1	6,2	1,6	0,7	1,68
<b>17</b>	M 16	17	32	36	1,6	5	7,5	2	0,8	2
<b>21</b>	M 20	21	40	44	2	6,1	9,2	2,4	0,9	2
<b>23</b>	M 22	23	44	50	2	6,5	10	2,4	1	2
<b>25</b>	M 24	25	56	56	2	6,9	10,8	2,4	1	3,8
<b>28</b>	M 27	28	56	56	2,5	6,9	10,8	2,4	1	3,8
<b>31</b>	M 30	31	62	62	2,5	7,5	11,7	2,4	1	3,8
<b>37</b>	M 36	37	68	68	3	8	12,5	2,4	1	3,8

\* Wymiary w tabeli to wymiary standardowe

\*\* Inne na zapytanie